

Министерство науки и высшего образования Российской Федерации  
**Федоскинский институт лаковой миниатюрной живописи –  
филиал федерального государственного бюджетного  
образовательного учреждения высшего образования  
«Высшая школа народных искусств (академия)»**

**ФАКУЛЬТЕТ ТРАДИЦИОННОГО ПРИКЛАДНОГО  
ИСКУССТВА**

Кафедра профессиональных дисциплин

РЕКОМЕНДОВАНО

кафедрой

протокол №1

от 30.08.2023 г.

Заведующий кафедрой

М.Н.Мочалова \_\_\_\_\_

УТВЕРЖДАЮ

Директор ФИЛМЖ ВШНИ

\_\_\_\_\_ М.А. Салтанов

30.08.2023 г.

**РАБОЧАЯ ПРОГРАММА  
дисциплины**

**Макетирование изделий в лаковой миниатюрной живописи**

**Направление подготовки:** 54.03.02 Декоративно-прикладное  
искусство и народные промыслы

**Направленность (профиль):** лаковая миниатюрная живопись

**Квалификация выпускника:** бакалавр

**Форма обучения:** очная

**Курсы:** 2-4

**Семестры:** 3-7

**Форма контроля:** экзамен

Автор: Мочалова М.Н., к.п.н., доцент, член творческого союза художников  
декоративно-прикладного искусства, зав. кафедрой профессиональных дисциплин  
ФИЛМЖ ВШНИ

## ОГЛАВЛЕНИЕ

Стр.

<b>1. ОБЩАЯ ХАРАКТЕРИСТИКА РАБОЧЕЙ ПРОГРАММЫ ДИСЦИПЛИНЫ</b>	3
1.1. Место дисциплины в структуре основной профессиональной образовательной программы	3
1.2. Цель и планируемые результаты освоения дисциплины	4
<b>2. СТРУКТУРА И СОДЕРЖАНИЕ ДИСЦИПЛИНЫ</b>	6
2.1. Объем дисциплины и виды учебной работы	6
2.2. Тематический план дисциплины	7
2.3. Содержание дисциплины	9
<b>3. УСЛОВИЯ РЕАЛИЗАЦИИ ПРОГРАММЫ ДИСЦИПЛИНЫ</b>	14
3.1. Учебно-методическое и информационное обеспечение дисциплины	14
3.2. Материально-техническое обеспечение дисциплины	16
<b>4. ОБРАЗОВАТЕЛЬНЫЕ ТЕХНОЛОГИИ</b>	17
<b>5. КОНТРОЛЬ И ОЦЕНКА РЕЗУЛЬТАТОВ ОСВОЕНИЯ ДИСЦИПЛИНЫ</b>	19
5.1. Оценочные материалы для текущего контроля и промежуточной аттестации по дисциплине	20
5.2. Оценочные материалы для текущего контроля и промежуточной аттестации по дисциплине	27
5.3. Оценочные материалы для контроля остаточных знаний по дисциплине	38



# 1. ОБЩАЯ ХАРАКТЕРИСТИКА РАБОЧЕЙ ПРОГРАММЫ ДИСЦИПЛИНЫ

## 1.1. Место дисциплины в структуре основной профессиональной образовательной программы

Рабочая программа дисциплины разработана на основе федерального государственного образовательного стандарта высшего образования – бакалавриат по направлению подготовки 54.03.02 Декоративно-прикладное искусство и народные промыслы утвержденного приказом Министерства науки и высшего образования Российской Федерации от 13 августа 2020 года № 1010.

Дисциплина (модуль) Макетирование изделий в лаковой миниатюрной живописи относится к части, формируемой участниками образовательных отношений Б1.В.02, изучается на 2 –4 курсах.

### **Знать:**

способы овладения знаниями и конкретными представлениями об основах художественно-промышленного производства и основными экономическими расчетами художественного проекта;

условия работы в коллективе, постановки профессиональных задач и принятию мер по их решению,

технологии, чтобы нести ответственность за качество продукции.

### **Уметь:**

пользоваться знаниями и конкретными представлениями об основах художественно-промышленного производства и основными экономическими расчетами художественного проекта;

работать в коллективе, ставить профессиональные задачи и принимать меры по их решению;

нести ответственность за качество продукции

### **Владеть:**

знаниями и конкретными представлениями об основах художественно-промышленного производства и основными экономическими расчетами художественного проекта;

навыками работы в коллективе, постановки профессиональных задач и принятия мер по их решению;

способностью нести ответственность за качество продукции.

Для изучения данной дисциплины (модуля) необходимы знания, умения и навыки, формируемые совместно с изучаемыми дисциплинами:

*Б1.О.08 Академический рисунок, Б1.О.09 Академическая живопись, Б1.О.10 Декоративный рисунок, Б1.О.11 Декоративная живопись, Б1.О.14 Перспектива, Б1.О.23 Проектирование, Б1.В.03 Исполнительское мастерство лаковой миниатюрной живописи.*

Дисциплина *Б1.В.01 Общая композиция* является предшествующей для дисциплины «Макетирование изделий в лаковой миниатюрной живописи».

Перечень последующих дисциплин, для которых необходимы знания, умения и навыки, формируемые данной дисциплиной: *Б1.В.ДВ.02.01 Совершенствование мастерства лаковой миниатюрной живописи*

Дисциплина «Макетирование изделий в лаковой миниатюрной живописи» обеспечивает формирование следующих компетенций:

Наименование категории (группы) компетенций	Код и наименование компетенции	Код и наименование индикатора достижения компетенции (ИДК)
<b>Профессиональные компетенции, установленные организацией, и индикаторы их достижения (при наличии)</b>		
Создание макетов и моделей изделий народных художественных промыслов	ПК-9. Способен владеть приемами работы в макетировании и моделировании изделий народных художественных промыслов	ИДК.Б.ПК-9.1. Разрабатывает макеты и модели изделий конкретных видов народных художественных промыслов

## 1.2. Цель и планируемые результаты освоения дисциплины

**Целью** дисциплины является изучение и практическое овладение студентами композиционно размещать чертеж на плоскости, подробное изучение основных пропорций, пластики, направления осевых линий, конструкции объемов, поиск характера изделий из папье-маше (шкатулок).

### **Задачи дисциплины:**

Видеть предмет федоскинской лаковой миниатюрной живописи в объёме.

Уметь анализировать, сопоставлять отдельные части изделия из папье-маше, соединяя их в гармоничное изображение изделия.

Формирование творческого мышления, объединяющего знания основных законов и методов создания художественного образа, с последующим воплощением в изделии.

Квалификационными требованиями к бакалавру в области федоскинской лаковой миниатюрной живописи.

Ориентация студентов на постоянное саморазвитие и готовность к самостоятельному освоению и умножению знаний на протяжении всей профессиональной деятельности.

В рамках программы дисциплины обучающимися осваиваются знания, умения и владения:

Код компетенции	Код и наименование индикатора достижения компетенции (ИДК)	Планируемые результаты обучения по дисциплине		
		знать	уметь	владеть
ПК-9. Способен создавать макеты и модели изделий народных художественных промыслов	ИДК.Б.ПК-9.1. Разрабатывает макеты и модели изделий конкретных видов народных художественных промыслов	– основные методы макетирования изделий с федоскинской лаковой миниатюрной живописью	– применять основные методы макетирования, анализа предметов (разбора формы), использовать теоретические знания на практике; – применять методику выполнения макетов изделий с федоскинской лаковой миниатюрной живописью	– основными методами макетирования, анализа предметов (разбора формы); – методикой выполнения макетов и моделей изделий с федоскинской лаковой миниатюрной живописью



## 2. СТРУКТУРА И СОДЕРЖАНИЕ ДИСЦИПЛИНЫ

### 2.1. Объем дисциплины и виды учебной работы

Вид учебной работы	Трудоемкость							
	всего		в семестре (ах), часов					
	зач. ед.	часов	3	4	5	6	7	8
<b>Объем образовательной программы дисциплины, всего:</b>	<b>10</b>	<b>360</b>	<b>72</b>	<b>36</b>	<b>72</b>	<b>72</b>	<b>108</b>	<b>-</b>
в том числе:								
<b>Аудиторные занятия (контактная работа обучающихся с преподавателем), всего:</b>		<b>214</b>	<b>36</b>	<b>34</b>	<b>36</b>	<b>36</b>	<b>72</b>	<b>-</b>
в том числе:								
аудиторные лекции, лекции в формате онлайн		20	4	4	4	4	4	-
практические занятия (ПЗ), семинары (С) аудиторные, семинары в формате онлайн		194	32	30	32	32	68	-
<b>Самостоятельная работа (СР), всего:</b>		<b>146</b>	<b>36</b>	<b>2</b>	<b>36</b>	<b>36</b>	<b>36</b>	<b>-</b>
<b>Форма промежуточной аттестации (зачет, зачет с оценкой, экзамен):</b>	экзамен		экзамен	экзамен	экзамен	экзамен	экзамен	-

## 2.2. Тематический план дисциплины

Наименование разделов и тем дисциплины	Семестр	Всего часов по плану	в том числе по видам учебной работы, включая самостоятельную работу обучающихся и трудоемкость (в часах)				Самостоятельная работа	Формы текущего контроля успеваемости; Форма промежуточной аттестации (по семестрам)
			Контактная работа преподавателя с обучающимися			Самостоятельная работа		
			Всего	из них				
				лекции	семинарские (практические занятия)			
<b>Раздел 1. Изучение ассортимента форм изделий из папье-маше федоскинской лаковой миниатюрной живописи.</b>	<b>3</b>	<b>72</b>	<b>38</b>	<b>2</b>	<b>34</b>	<b>-</b>	<b>36</b>	<b>Э</b>
Тема 1.1. Изучение ассортимента форм изделий из папье-маше XVIII-XIX вв.	3	36	18	2	16	-	18	ДЗ, О
Тема 1.2. Изучение ассортимента форм изделий из папье-маше XX вв. федоскинской лаковой миниатюрной живописи.	3	36	18	2	16	-	18	ДЗ, О
<b>Раздел 2. Основы конструирования и макетирования изделий из папье-маше федоскинской лаковой миниатюрной живописи.</b>	<b>4</b>	<b>36</b>	<b>36</b>	<b>4</b>	<b>32</b>	<b>-</b>	<b>-</b>	<b>Э</b>
Тема 2.1. Макет. Виды макетов федоскинской лаковой миниатюрной живописи.	4	36	36	4	30	-	2	ДЗ, О
<b>Раздел 3. Поисковые упражнения по созданию изделий из папье-маше федоскинской лаковой миниатюрной живописи.</b>	<b>5</b>	<b>144</b>	<b>72</b>	<b>8</b>	<b>64</b>	<b>-</b>	<b>72</b>	<b>Э</b>
Тема 3.1. Чертеж формы шкатулки федоскинской лаковой миниатюрной живописи.	5	36	18	2	16	-	18	ДЗ, О
Тема 3.2. Чертеж комплекта изделий федоскинской лаковой миниатюрной живописи.	5	36	18	2	16	-	18	Э
Тема 3.3. Макеты изделий федоскинской лаковой миниатюрной живописи.	6	72	36	4	32	-	36	Э
<b>Раздел 4. Проектирование макета изделия федоскинской лаковой миниатюрной живописи квалификационной (дипломной) работы.</b>	<b>7</b>	<b>108</b>	<b>72</b>	<b>4</b>	<b>68</b>	<b>-</b>	<b>36</b>	<b>Э</b>
Тема 4.1. Разработка макета изделия федоскинской лаковой миниатюрной живописи выпускной квалификационной (дипломной)	7	108	72	4	68	-	36	ДЗ, О



Наименование разделов и тем дисциплины	Семестр	Всего часов по плану	в том числе по видам учебной работы, включая самостоятельную работу обучающихся и трудоемкость (в часах)				Самостоятельная работа	Формы текущего контроля успеваемости; Форма промежуточной аттестации (по семестрам)
			Контактная работа преподавателя с обучающимися					
работы.								
<b>Итого часов</b>		<b>360</b>	<b>214</b>	<b>16</b>	<b>198</b>	<b>-</b>	<b>146</b>	<b>Э</b>

*Примечание: О – опрос, ДЗ – домашнее задание (зарисовки, чертежи изделий). Формы контроля не являются жесткими и могут быть заменены преподавателем на другую форму контроля в зависимости от контингента обучающихся с оценкой знаний обучающихся (тест). Э- экзамен.*

### 2.3. Содержание дисциплины

Наименование разделов и тем дисциплины	Содержание учебного материала и формы организации деятельности обучающихся	Трудоемкость (час.)	Семестр	Коды компетенций и индикаторов достижения, формированию которых способствует элемент программы
<b>Раздел 1. Изучение ассортимента форм изделий из папье-маше федоскинской лаковой миниатюрной живописи.</b>	<b>Изучение ассортимента форм изделий из папье-маше федоскинской лаковой миниатюрной живописи.</b>	<b>72</b>	<b>3</b>	<b>ПК-9./ ИДК.Б.ПК-9.1.</b>
<b>Тема 1.1. Изучение ассортимента форм изделий из папье-маше XVIII-XIX вв.</b>	<b>Содержание учебного материала занятий лекционного типа</b>	<b>2</b>	<b>3</b>	<b>ПК-9./ ИДК.Б.ПК-9.1.</b>
	Дисциплина «Макетирование изделий лаковой миниатюрной живописи». Содержание предмета. Значение предмета в общем цикле дисциплин по подготовке художника декоративно-прикладного искусства. Требования к выполняемым заданиям.	2	3	
	Формы шкатулок и изделий из папье-маше, выполненных на фабрике Лукутиных. Формы шкатулок с изящными формами и предметы быта ручной работы. Формы подносов с прорезными ручками. Круглые формы. Прямоугольные формы. Восьмигранные формы. Овальные формы. Гитаровидные формы. Шкатулки прямоугольные и овальные формы с фигурным		3	
	<b>Содержание учебного материала занятий семинарского типа (семинары, практические занятия, практикумы, лабораторные работы, коллоквиумы и иные аналогичные занятия)</b>	<b>16</b>	<b>3</b>	
	<b>Практическое занятие №1. Выполнить линейные зарисовки образцов шкатулок XVIII-XIX вв. на формате А4.</b> Этап 1. Композиционное заполнение на листе А4; Этап 2. Линейный рисунок форм шкатулок на листе А4.	16	3	
	<b>Содержание самостоятельной работы обучающихся</b>	<b>18</b>	<b>3</b>	
	Изучение изделий из папье-маше, изготавливаемых на фабрике Лукутиных XVIII-XIX вв. в MOMHXP, фондах ФИЛМЖ.	18	3	
<b>Тема 1.2. Изучение ассортимента форм изделий из папье-маше XX вв.</b>	<b>Содержание учебного материала занятий лекционного типа</b>	<b>2</b>	<b>3</b>	<b>ПК-9./ ИДК.Б.ПК-9.1.</b>
	<b>Содержание учебного материала занятий семинарского типа (семинары, практические занятия, практикумы, лабораторные работы, коллоквиумы и</b>	<b>16</b>	<b>3</b>	

Наименование разделов и тем дисциплины	Содержание учебного материала и формы организации деятельности обучающихся	Трудоемкость (час.)	Семестр	Коды компетенций и индикаторов достижения, формированию которых способствует элемент программы
Федоскинской лаковой миниатюрной живописи.	иные аналогичные занятия)			
	<b>Практическое занятие №1. Выполнить линейные зарисовки образцов шкатулок XX в. на формате А4.</b> Этап 1. Композиционное заполнение на листе А4; Этап 2. Линейный рисунок форм шкатулок на листе А4.	18	3	
	<b>Содержание самостоятельной работы обучающихся</b>	18	3	
	Подготовка художественных материалов для выполнения практического задания (бумага, карандаши, линейки, ластик).	18	3	
<b>Экзамен</b>	<b>Экзамен по дисциплине проводится в виде демонстрационного просмотра с выставлением оценки</b>	<b>0,3 ч./1 студента</b>	3	ПК-9./ ИДК.Б.ПК-9.1.
<b>Раздел 2. Основы конструирования и макетирования изделий из папье-маше федоскинской лаковой миниатюрной живописи.</b>	<b>Изучение изделий федоскинской лаковой миниатюрной живописи и составление макетов.</b>	36	4	ПК-9./ ИДК.Б.ПК-9.1.
<b>Тема 2.1. Макет. Виды макетов лаковой живописи. федоскинской миниатюрной</b>	<b>Содержание учебного материала занятий лекционного типа</b>	4	4	ПК-9./ ИДК.Б.ПК-9.1.
	Технология изготовления макета и материалы, применяемые при работе над макетом. Макет. Бумага и картон, как один из видов материалов, используемых в макетировании. Преимущества и недостатки использования бумаги и картона при создании макета. Последовательность выполнения макета. Покрытие макета отделочными материалами. Придание изделию определённого характера при помощи цвета и фактуры. Отделочные материалы (покрытия): масляные краски, поливинилацетатные краски, темперные краски, цветная бумага или цветной картон, лаки. Применение отделочного материала в макете.	4	4	
	<b>Содержание учебного материала занятий семинарского типа (семинары, практические занятия, практикумы, лабораторные работы, коллоквиумы и иные аналогичные занятия)</b>	30	4	
	<b>Практическое занятие №1. Выполнить зарисовки форм изделий из папье-маше.</b> Этап 1. Композиционное заполнение на листе А4;	30	4	

Наименование разделов и тем дисциплины	Содержание учебного материала и формы организации деятельности обучающихся	Трудоемкость (час.)	Семестр	Коды компетенций и индикаторов достижения, формированию которых способствует элемент программы
	<p>Этап 2. Линейный рисунок форм шкатулок на листе А4.  <b>Практическое занятие №2. Выполнить чертеж простого изделия из папье-маше.</b>            Этап 1. Композиционное заполнение на листе А4;            Этап 2. Линейный рисунок форм шкатулок на листе А4.  <b>Практическое занятие №3. Выполнить аксонометрическую проекцию простого изделия из папье-маше.</b>            Этап 1. Композиционное заполнение на листе А4;            Этап 2. Линейный рисунок форм шкатулок на листе А4.  <b>Практическое занятие №4. Выполнить отмывку простого изделия из папье-маше.</b>            Этап 1. Композиционное заполнение на листе А4;            Этап 2. Линейный рисунок форм шкатулок на листе А4.</p>			
	<b>Содержание самостоятельной работы обучающихся</b> Подготовка художественных материалов для выполнения практического задания (бумага, карандаши, линейки, ластики).	-	-	
<b>Экзамен</b>	<b>Экзамен по дисциплине проводится в виде демонстрационного просмотра с выставлением оценки</b>	<b>0,3 ч./1 студента</b>	4	ПК-9./ ИДК.Б.ПК-9.1.
<b>Раздел 3. Поисковые упражнения по созданию изделий из папье-маше федоскинской лаковой миниатюрной живописи.</b>	<b>Выполнение упражнений по созданию изделий из папье-маше федоскинской лаковой миниатюрной живописи</b>	<b>144</b>	<b>5</b>	ПК-9./ ИДК.Б.ПК-9.1.
<b>Тема 3.1. Чертеж формы шкатулки федоскинской лаковой миниатюрной живописи.</b>	<b>Содержание учебного материала занятий лекционного типа</b>	2	5	ПК-9./ ИДК.Б.ПК-9.1.
	Изображение на чертеже высоты и ширины бортика шкатулки. Чертеж формы шкатулки в масштабе. Чертеж формы шкатулки в натуральную величину.	2	5	
	<b>Содержание учебного материала занятий семинарского типа (семинары, практические занятия, практикумы, лабораторные работы, коллоквиумы и иные аналогичные занятия)</b>	16	5	
	<b>Практическое занятие №1. Выполнение чертежа формы изделия из папье-маше в масштабе 1/1 на формате А4.</b> Этап 1. Композиционное заполнение на листе А4; Этап 2. Линейный рисунок форм шкатулок на листе А4.	16	5	
	<b>Содержание самостоятельной работы обучающихся</b>	18	5	
	Изучение изделий из папье-маше в фондах ФИЛМЖ. Подготовка художественных материалов для выполнения практического задания	6 12	5	

Наименование разделов и тем дисциплины	Содержание учебного материала и формы организации деятельности обучающихся	Трудоемкость (час.)	Семестр	Коды компетенций и индикаторов достижения, формированию которых способствует элемент программы
	(бумага, карандаши, линейки, ластик).			
Тема 3.2. Чертеж комплекта изделий федоскинской лаковой миниатюрной живописи.	Содержание учебного материала занятий лекционного типа Изображение на чертеже высоты и ширины бортика шкатулки. Чертеж формы шкатулок в масштабе. Чертеж формы шкатулок в натуральную величину.	2	5	ПК-9./ ИДК.Б.ПК-9.1.
	Содержание учебного материала занятий семинарского типа (семинары, практические занятия, практикумы, лабораторные работы, коллоквиумы и иные аналогичные занятия)	16	5	
	Практическое занятие №1. Выполнить чертеж комплекта изделий федоскинской лаковой миниатюрной живописи на формате А4. Этап 1. Композиционное заполнение на листе А4; Этап 2. Линейный рисунок форм шкатулок на листе А4.	16	5	
	Содержание самостоятельной работы обучающихся	18	5	
	Подготовка художественных материалов для выполнения практического задания (бумага, карандаши, линейки, ластик).			
Экзамен	Экзамен по дисциплине проводится в виде демонстрационного просмотра с выставлением оценки	0,3 ч./1 студента	4	ПК-9./ ИДК.Б.ПК-9.1.
Тема 3.3. Макеты изделий федоскинской лаковой миниатюрной живописи.	Содержание учебного материала занятий лекционного типа	4	6	ПК-9./ ИДК.Б.ПК-9.1.
	Изготовление разверток изделий федоскинской лаковой миниатюрной живописи. Надрезание отворотов краев разверток. Сборка разверток изделий федоскинской лаковой миниатюрной живописи.	4	6	
	Содержание учебного материала занятий семинарского типа (семинары, практические занятия, практикумы, лабораторные работы, коллоквиумы и иные аналогичные занятия)	32	6	
	Практическое занятие №1. Выполнить макеты изделий федоскинской лаковой миниатюрной живописи. Этап 1. Композиционное заполнение на листе А4; Этап 2. Линейный рисунок форм шкатулок на листе А4.	32	6	
	Содержание самостоятельной работы обучающихся	36	6	
	Изучение изделий из папье-маше в фондах ФИЛМЖ. Подготовка художественных материалов для выполнения практического задания (бумага, картон, клей ПВА, карандаши, линейки, ластик).			
Экзамен	Экзамен по дисциплине проводится в виде демонстрационного просмотра с выставлением оценки	0,3 ч./1 студента	6	ПК-9./ ИДК.Б.ПК-9.1.

Наименование разделов и тем дисциплины	Содержание учебного материала и формы организации деятельности обучающихся	Трудоемкость (час.)	Семестр	Коды компетенций и индикаторов достижения, формированию которых способствует элемент программы
Раздел 4. Проектирование макета изделия федоскинской лаковой миниатюрной живописи квалификационной (дипломной) работы.	Изучение изделий федоскинской лаковой миниатюрной живописи и составление проектов макетов.	108	7	ПК-9./ ИДК.Б.ПК-9.1.
Тема 4.1. Разработка макета изделия федоскинской лаковой миниатюрной живописи выпускной квалификационной (дипломной) работы.	<b>Содержание учебного материала занятий лекционного типа</b>	4	7	ПК-9./ ИДК.Б.ПК-9.1.
	Изучение изделий федоскинской лаковой миниатюрной живописи для составления проекта макета выпускной квалификационной (дипломной) работы.	4	7	
	<b>Содержание учебного материала занятий семинарского типа (семинары, практические занятия, практикумы, лабораторные работы, коллоквиумы и иные аналогичные занятия).</b>	68	7	
	<b>Практическое занятие №1. Выполнить макет изделия федоскинской лаковой миниатюрной живописи выпускной квалификационной (дипломной) работы.</b> Этап 1. Композиционное заполнение на листе А4. Этап 2. Линейный рисунок форм шкатулок на листе А4.	68	7	
	<b>Содержание самостоятельной работы обучающихся</b>	36	-	
	Изучение изделий из папье-маше в фондах ФИЛМЖ. Подготовка художественных материалов для выполнения практического задания (бумага, картон, клей ПВА, карандаши, линейки, ластик).			
<b>Экзамен</b>	<b>Экзамен по дисциплине проводится в виде демонстрационного просмотра с выставлением оценки</b>	<b>0,3 ч./1 студента</b>	<b>7</b>	ПК-9./ ИДК.Б.ПК-9.1.

### 3. УСЛОВИЯ РЕАЛИЗАЦИИ ПРОГРАММЫ ДИСЦИПЛИНЫ

#### 3.1. Учебно-методическое и информационное обеспечение дисциплины

Для реализации программы дисциплины библиотечный фонд ФИЛМЖ ВШНИ имеет электронные образовательные и информационные ресурсы, рекомендуемые для использования в образовательном процессе:

##### *Основная литература*

1. Максимович В.Ф., Александрова Н.М., Гусева П.В., Бешапошникова Ю.А. Конструирование и макетирование художественных изделий лаковой миниатюрной живописи из папье-маше / В.Ф. Максимович, Н.М. Александрова, П.В. Гусева, Ю.А. Бешапошникова. – СПб.: ВШНИ, 2016. – 68 с. [текст]
2. Традиционное прикладное искусство: учебник для бакалавров, обучающихся по направлению подготовки «Декоративно-прикладное искусство и народные промыслы». В 2-х частях. Часть I. / Высшая школа народных искусств (академия); под науч. ред. В.Ф. Максимович; С. Ю. Анисина, Ю. А. Бешапошникова, А. Н. Голубева [и др.]. – Санкт-Петербург: ВШНИ, 2015. – 250 с. [текст]

##### *Дополнительная литература*

1. Малахов Н.Я. Федоскино. - М.: Изобразительное искусство, 1990.
2. Супрун Л.Я. Лаковая миниатюра Федоскино. - Легпромбытиздат, 1987.
3. Чижов М.С. Среди миниатюристов / Записки федоскинского мастера. - Л.: 1982 - 263 с.

##### *Периодические издания (при необходимости)*

1. Федоскино искусство лаковой миниатюры. К 220 - летию промысла. - Издательско- полиграфический отдел МГОМЗ, 2016.

##### *Список авторских методических разработок:*

1. Кабашова Л. В. Материаловедение в лаковой миниатюрной живописи Федоскино: учебное пособие для студентов, обучающихся по направлению подготовки «Декоративно-прикладное искусство и народные промыслы» по видам (лаковая миниатюрная живопись) / Л. В. Кабашова. – Санкт-Петербург: ВШНИ, 2019. – 28 с.
2. Мочалова М. Н. Исполнительское мастерство в федоскинской лаковой миниатюрной живописи: методическое пособие / М. Н. Мочалова – Санкт-Петербург: ВШНИ, 2020. – 67 с.
3. Салтанов М. А. История федоскинской лаковой миниатюрной живописи: учебное пособие для студентов, обучающихся по направлению подготовки «Декоративно-прикладное искусство и народные промыслы» по видам (лаковая миниатюрная живопись). – Санкт-Петербург: ВШНИ, 2020. – 68 с.

##### *Базы данных, информационно-справочные и поисковые системы*

1. Fabrica-fedoskino.ru - АО «Фабрика миниатюрной живописи»
2. <http://www.folkartmo.ru/> - ГБУ "Московский областной музей народных художественных промыслов"

Каждый обучающийся обеспечен индивидуальным неограниченным доступом к электронно-библиотечной системе biblioclub.

#### **Методические рекомендации по организации изучения дисциплины**

Цель методических рекомендаций - обеспечить студенту бакалавриата оптимальную организацию процесса изучения дисциплины.

Студентам необходимо ознакомиться с содержанием рабочей программы дисциплины, с целями и задачами дисциплины, ее связями с другими дисциплинами образовательной программы, методическими разработками по данной дисциплине, имеющимися на образовательном портале и сайте кафедры, с графиком консультаций преподавателей данной кафедры, формами аудиторной, практической работы.

Изучение дисциплины требует систематического и последовательного накопления знаний, следовательно, пропуски отдельных тем не позволяют глубоко освоить

предмет. Именно поэтому контроль над систематической работой студентов всегда находится в центре внимания кафедры.

Программа дисциплины «Макетирование изделий лаковой миниатюрной живописи» реализуется в процессе проведения практических занятий, бесед, лекций.

#### **Рекомендации по подготовке к лекционным занятиям:**

**вводная** - определение основных вопросов, структурный обзор, обозначение основных направлений;

**обзорная** - лекция высокого уровня систематизации и обобщения материала; **лекция- беседа** - диалог с аудиторией, такой формат лекции является распространенной и сравнительно простой формой активного вовлечения студентов в учебный процесс. Эта лекция предполагает непосредственный контакт преподавателя с аудиторией. Преимущество лекции-беседы состоит в том, что она позволяет привлекать внимание студентов к наиболее важным вопросам темы, определять содержание и темп изложения учебного материала с учетом особенностей студентов;

**лекция-консультация** - систематизация и освещение ряда проблем, ответы на вопросы;

**лекция в формате онлайн** - лекция предполагает проведение занятия на отдаленном расстоянии по скайпу, включает в себя дистанционные вопросы во время лекции.

Проводится по аналогии лекции - беседы.

**итоговая** - делаются выводы, выделяется главное, обозначаются перспективы использования полученной информации, знаний.

#### **Рекомендации по подготовке к практическим занятиям**

Студентам следует:

- до очередного практического занятия подготовить необходимые инструменты и материалы;
- приносить с собой необходимый иллюстративный материал к занятию;
- изучить и проанализировать собранный теоретический и иллюстративный материал;
- в начале занятий задать преподавателю вопросы по качеству и пригодности отобранного иллюстративного материала;
- практические занятия выполнять регулярно;
- стремиться точно выполнять все указания преподавателя

*Критерии подготовленности студентов к практическому занятию:*

- ориентация в подготовленном теоретическом и иллюстративном материале;
- подготовленные необходимые инструменты для практического занятия;
- наличие вопросов к преподавателю по качеству и пригодности отобранного иллюстративного материала.

#### **Методические рекомендации по организации самостоятельной работы**

Освоение тем по дисциплине «Макетирование изделий лаковой миниатюрной живописи» предполагает, что преподаватель знакомит студентов с темой задания по мастерству, примерами выполненных работ из методического фонда кафедры, дает необходимый учебный материал, который обязательно должен быть дополнен самостоятельной работой самих студентов.

Основной целью самостоятельной работы студентов по дисциплине «Макетирование изделий лаковой миниатюрной живописи» является - овладение методами получения новых знаний, приобретение навыков самостоятельного анализа социальных явлений и процессов, усиление основ практической деятельности.

Основные виды самостоятельной работы студентов:

- систематизация и закрепление полученных теоретических знаний и практических умений студентов;
- углубление и расширение теоретических знаний;
- формирование умений использовать нормативную, правовую, справочную документацию и специальную литературу;
- развитие познавательных способностей и активности студентов: творческой инициативы, самостоятельности, ответственности и организованности;
- формирование самостоятельности мышления, способностей к саморазвитию, самосовершенствованию и самореализации;
- развитие исследовательских умений;



- использование материала, собранного и полученного в ходе самостоятельных занятий для практических и выпускной квалификационной работ;
- подготовка практических разработок.

Студентам следует:

- руководствоваться графиком самостоятельной работы, определенным РПД;
- выполнять все плановые задания, выдаваемые преподавателем для самостоятельного выполнения.

Важной составляющей самостоятельной подготовки студентов является работа с литературой ко всем видам занятий: вводным лекциям, практическим, участием в научных конференциях.

Важно осмысленно пользоваться источниками, вести ряд мыслительных операций: прокомментировать новые данные; оценить их значение; поставить вопросы; сопоставить полученные сведения с ранее известными.

Изучение научной учебной и иной литературы требует ведения рабочих записей. Форма записей может быть весьма разнообразной: простой или развернутый план, тезисы, аннотация, резюме. Записи в той или иной форме не только способствуют пониманию и усвоению изучаемого материала, но и помогают вырабатывать навыки ясного изложения в письменной форме тех или иных теоретических вопросов.

### 3.2. Материально-техническое обеспечение дисциплины

Реализация программы дисциплины предполагает наличие:

Наименование специальных помещений и помещений для самостоятельной работы	Оснащенность специальных помещений и помещений для самостоятельной работы	Перечень лицензионного программного обеспечения. Реквизиты подтверждающего документа
<p>Учебная аудитория для проведения занятий лекционного типа, занятий семинарского типа (практические занятия), текущего контроля и промежуточной аттестации, групповых и индивидуальных консультаций            Ауд. усл. №23 (49.0 кв. м.), №28 (50.1кв.м.), №29 (49.2кв.м.)</p>	<p>Ауд. усл. №23 (49.0 кв. м.)            24 посадочных места; рабочее место преподавателя; учебная мебель, мобильный мультимедиа комплекс (компьютер, ч/б принтер, МФУ, копировальный аппарат; ноутбук.), классная доска, учебно-наглядные пособия.            Ауд. усл. №28 (50.1кв.м.)            26 посадочных мест; рабочее место преподавателя; учебная мебель, мобильный мультимедиа комплекс (компьютер, ч/б принтер, МФУ, копировальный аппарат; ноутбук.), классная доска, учебно-наглядные пособия.            Ауд. усл. №29 (49.2кв.м.)            24 посадочных мест; рабочее место преподавателя; учебная мебель, мобильный мультимедиа комплекс (компьютер, ч/б принтер, МФУ, копировальный аппарат; ноутбук.), классная доска, учебно-наглядные пособия.</p>	<p>Mac OSX (OEM) 10.5.8 Open office</p>

**Учебно-лабораторное оборудование:**

Аудитория № 23

10 потолочных светильников.

Учебная доска, информационный стенд, 1 стол для преподавателей, 11 столов для студентов, 24 стула.

Компьютер, ч/б принтер, МФУ, копировальный аппарат; ноутбук. Учебно-методический комплекс, программы, учебные пособия и учебники. Фонд материалов и инструментов, необходимых для лаковой миниатюрной живописи;

Аудитория № 28

10 потолочных светильников.

Учебная доска, информационный стенд, 2 стола для преподавателей, 11 столов для студентов, 24 стула.

Компьютер, ч/б принтер, МФУ, копировальный аппарат; ноутбук. Учебно-методический комплекс, программы, учебные пособия и учебники. Фонд материалов и инструментов, необходимых для лаковой миниатюрной живописи;

Аудитория № 29

10 потолочных светильников.

Учебная доска, информационный стенд, 1 стол для преподавателей, 11 столов для студентов, 24 стула.

Компьютер, ч/б принтер, МФУ, копировальный аппарат; ноутбук. Учебно-методический комплекс, программы, учебные пособия и учебники. Фонд материалов и инструментов, необходимых для лаковой миниатюрной живописи.

**Программное обеспечение:**

Mac OSX (OEM) 10.5.8 Open office

**Технические и электронные средства:**

Презентации: «Исторические даты федоскинской лаковой миниатюрной живописи», «Федоскинская лаковая миниатюрная живопись в миниатюрных произведениях»

Видеофильмы: «Монотипия», «Марчуков Н.Г. – художник федоскинской лаковой миниатюрной живописи», «От припороха до бликовки (процесс написания портрета в технике федоскинской лаковой миниатюрной живописи)», «Нематрешка», «Федоскинская миниатюра», «Дело Мастера».

#### **4. ОБРАЗОВАТЕЛЬНЫЕ ТЕХНОЛОГИИ**

Аудиторные занятия по дисциплине проводятся в форме лекций и практических занятий. Лекции проводятся в форме проблемного и эвристического изложения и тематических дискуссий. Практические занятия проводятся в форме практической работы, учебной дискуссии, использования презентаций по теме изложения, анализа конкретных ситуаций и т.п., а также в интерактивной форме в виде работы в малых группах, решения заданий, направленных на выработку навыков работы с научной литературой и библиографией, справочниками, базами данных, оформления и т.п. На занятиях используются интерактивные формы и методы их проведения: дискуссия, дебаты, проблемное обсуждение и презентации.

При реализации программы дисциплины используются следующие образовательные технологии:

Наименование разделов и тем дисциплины	Вид занятия	Формы и методы интерактивного обучения	Кол-во часов
<b>Раздел 1. Изучение ассортимента форм изделий из папье-маше федоскинской лаковой миниатюрной живописи.</b>	лекция, практическое занятие	Презентация, практическая работа	<b>36</b>
Тема 1.1. Изучение ассортимента форм изделий из папье-маше XVIII-XIX вв.	лекция	презентация	2
	практическое занятие (выполнение зарисовок)	практическая работа (выполнение зарисовок)	16
Тема 1.2. Изучение ассортимента форм изделий из папье-маше XX вв. федоскинской лаковой миниатюрной живописи.	-	-	
	практическое занятие (выполнение зарисовок)	практическая работа (выполнение зарисовок)	18
<b>Раздел 2. Основы конструирования и макетирования изделий из папье-маше федоскинской лаковой миниатюрной живописи.</b>	лекция, практическое занятие	проблемная лекция, практическая работа	<b>36</b>
Тема 2.1. Макет. Виды макетов федоскинской лаковой миниатюрной живописи.	лекция	проблемная лекция	4
	практическое занятие (выполнение макетов)	практическая работа (выполнение макетов)	32
<b>Раздел 3. Поисковые упражнения по созданию изделий из папье-маше федоскинской лаковой миниатюрной живописи.</b>	лекция, практическое занятие	проблемная лекция, практическая работа	<b>72</b>
Тема 3.1. Чертеж формы шкатулки федоскинской лаковой миниатюрной живописи.	лекция	проблемная лекция	2
	практическое занятие (выполнение чертежа шкатулки)	практическая работа (выполнение чертежа шкатулки)	16
Тема 3.2. Чертеж комплекта изделий федоскинской лаковой миниатюрной живописи.	-	-	
	практическое занятие (выполнение чертежа)	практическая работа (выполнение чертежа)	18
Тема 3.3. Макеты изделий федоскинской лаковой миниатюрной живописи.	лекция	Проблемная лекция	2
	практическое занятие (выполнение чертежа)	практическая работа (выполнение чертежа)	34
<b>Раздел 4. Проектирование макета изделия федоскинской лаковой миниатюрной живописи квалификационной (дипломной) работы.</b>	лекция, практическое занятие	проблемная лекция, практическая работа	<b>36</b>
Тема 4.1. Разработка макета изделия федоскинской лаковой миниатюрной живописи выпускной квалификационной (дипломной) работы.	лекция	презентация	2
	практическое занятие (выполнение копии)	практическая работа (выполнение копии)	34

## 5. КОНТРОЛЬ И ОЦЕНКА РЕЗУЛЬТАТОВ ОСВОЕНИЯ ДИСЦИПЛИНЫ

Промежуточная аттестация по дисциплине проводится в форме экзамена.

Для обучающихся инвалидов и лиц с ОВЗ (при наличии) форма промежуточной аттестации устанавливается с учетом индивидуальных психофизических особенностей (устно, письменно на бумаге, письменно на компьютере, в форме тестирования и т.п.) При необходимости осуществляется увеличение времени на подготовку к промежуточной аттестации, а также предоставляется дополнительное время для подготовки ответа в ходе промежуточной аттестации. Возможно установление индивидуальных графиков прохождения промежуточной аттестации.

Контроль и оценка качества освоения дисциплины осуществляется преподавателем в процессе проведения занятий лекционного и семинарского типа, а также выполнения обучающимися самостоятельной работы.

Код компетенции	Код индикатора достижения компетенции (ИДК)	Формы и методы контроля и оценки	Критерии оценки (отлично, хорошо, удовлетворительно, неудовлетворительно, зачет, незачет)
ПК-9.	ИДК.Б.ПК-9.1.	Практическая работа: выполнение творческого задания СРС: учебная задача	<p><i>Критерии оценки при использовании форм текущего контроля успеваемости (при оценивании устного опроса и участия в дискуссии и т.п.). Текущий контроль осуществляется на 6, 12 неделях теоретического обучения</i></p> <p><i>0-4 баллов</i> – не знает и не умеет разрабатывать макеты и модели федоскинской лаковой миниатюрной живописи;</p> <p><i>5-9 баллов</i> - слабый уровень знаний и умений принципов и алгоритма разработки макетов и моделей федоскинской лаковой миниатюрной живописи;</p> <p><i>10-14 баллов</i> - знает принципы и алгоритм разработки макетов и моделей федоскинской лаковой миниатюрной живописи и умеет их выполнять на практике;</p> <p><i>15-20 баллов</i> - обладает высокими знаниями и умениями алгоритма разработки макетов и моделей федоскинской лаковой миниатюрной живописи.</p> <p>Неаттестация (0-3 баллов) Аттестован (4-20 баллов)</p>

Код компетенции	Код индикатора достижения компетенции (ИДК)	Формы и методы контроля и оценки	Критерии оценки (отлично, хорошо, удовлетворительно, неудовлетворительно, зачет, нечет)
			<p><i>Критерии оценки при использовании форм промежуточного контроля успеваемости</i></p> <p><b>Пороговый (0-40 баллов)</b> не знает и не умеет разрабатывать макеты и модели федоскинской лаковой миниатюрной живописи;</p> <p><b>Стандартный (41-70 баллов)</b> слабый уровень знаний и умений принципов и алгоритма разработки макетов и моделей федоскинской лаковой миниатюрной живописи;</p> <p><b>Продвинутый (71-85 баллов)</b> знает принципы и алгоритм разработки макетов и моделей федоскинской лаковой миниатюрной живописи и умеет их выполнять на практике;</p> <p><b>Высокий (86-100 баллов)</b> обладает высокими знаниями и умениями алгоритма разработки макетов и моделей федоскинской лаковой миниатюрной живописи.</p> <p><b>Неаттестация (0-40 баллов)</b>  <b>Аттестован (41-100 баллов)</b></p>

### 5.1. Оценочные материалы для текущего контроля и промежуточной аттестации по дисциплине

Осуществление контроля текущей и промежуточной успеваемости студентов в течение семестра возможно при применении балльной оценки знаний. Балльная оценка за семестр, складывается из баллов, набранных студентом:

- за текущую работу студента (посещаемость, активность на занятиях, своевременность выполнения заданий);
- за рубежный контроль (просмотр);

К итоговой семестровой аттестации допускаются студенты, набравшие 41 и более баллов при условии выполнения текущего контроля. В исключительном случае разрешается допуск к промежуточной аттестации с разрешения декана факультета после согласования с заведующим кафедрой профессиональных дисциплин.

Окончательная оценка выставляется путем пересчета 100-балльной оценки в 4-х балльную:

- от 0 до 41 баллов - неудовлетворительно
- от 41 до 70 баллов - удовлетворительно
- от 71 до 85 - хорошо
- от 86 до 100 баллов - отлично

Фонд оценочных средств по дисциплине (модулю) представляет собой комплект оценочных материалов для проведения текущего контроля, включая, при необходимости, и входной контроль, и промежуточной аттестации обучающихся.

Фонд текущего контроля включает:

Практические задания по темам: «Изучение ассортимента форм изделий из папье-маше XVIII-XIX вв.», «Изучение ассортимента форм изделий из папье-маше XX вв. федоскинской лаковой миниатюрной живописи», «Макет. Виды макетов федоскинской лаковой миниатюрной живописи», «Чертеж формы шкатулки федоскинской лаковой миниатюрной живописи», «Чертеж комплекта изделий федоскинской лаковой миниатюрной живописи», «Макеты изделий федоскинской лаковой миниатюрной живописи», «Разработка макета изделия федоскинской лаковой миниатюрной живописи выпускной квалификационной (дипломной) работы».

перечень вопросов для опросов:

1. Назовите год основания федоскинского традиционного промысла?
2. Перечислите основные художественно-стилистические особенности федоскинской лаковой миниатюрной живописи.
3. Расскажите об ассортименте форм изделий из папье-маше XVIII-XX вв.
4. Назовите декоративные художественные приёмы оформления корпуса изделий в стиле федоскинской лаковой миниатюрной живописи.
5. Дайте характеристику понятий: чертеж, макет.
6. Каким требованиям должны отвечать материалы для составления макетов федоскинской лаковой миниатюрной живописи?

Перечень практических заданий: «Изучение ассортимента форм изделий из папье-маше XVIII-XIX вв.», «Изучение ассортимента форм изделий из папье-маше XX вв. федоскинской лаковой миниатюрной живописи», «Макет. Виды макетов федоскинской лаковой миниатюрной живописи», «Чертеж формы шкатулки федоскинской лаковой миниатюрной живописи», «Чертеж комплекта изделий федоскинской лаковой миниатюрной живописи», «Макеты изделий федоскинской лаковой миниатюрной живописи», «Разработка макета изделия федоскинской лаковой миниатюрной живописи выпускной квалификационной (дипломной) работы».

Фонд промежуточной аттестации включает:

3 семестр: (два практических задания)

Линейные зарисовки образцов шкатулок XVIII-XIX вв. на формате А4, линейные зарисовки образцов шкатулок XVIII-XIX вв. на формате А4.

4 семестр: (одно практическое задание)

Линейные зарисовки форм изделий из папье-маше на формате А4.

5 семестр: (два практических задания)

Выполнение чертежа формы изделия из папье-маше в масштабе 1/1 на формате А4, Чертеж комплекта изделий федоскинской лаковой миниатюрной живописи.

6 семестр: (одно практическое задание)

Макеты изделий федоскинской лаковой миниатюрной живописи.

7 семестр: (одно практическое задание)

Макет изделия федоскинской лаковой миниатюрной живописи выпускной квалификационной (дипломной) работы.

**Фонды оценочных средств**

Наименование разделов и тем дисциплины	Коды компетенций и индикаторов достижения, формированию которых способствует элемент программы	Результаты обучения (знать, уметь, владеть)	Технология формирования (вид занятия)	Оценочное средство	б-рейтинговая шкала
<p><b>Раздел 1. Изучение ассортимента форм изделий из папье-маше федоскинской лаковой миниатюрной живописи.</b></p>	<p>ПК-9./ИДК.Б.ПК-9.1</p>	<p>Знать:                      - основные методы макетирования и моделирования изделий народных художественных промыслов;                      Уметь:                      - применять основные методы конструктивно-пространственного и цветового анализа предметов (разбора формы), включать теоретические знания в практическую учебно-познавательную деятельность;                      - применять художественно-стилистические особенности конкретного вида народных художественных промыслов;                      - разрабатывать авторские проекты на основе традиций и современных требований к</p>	<p>Аудиторная лекция, лекция в формате онлайн: вводная лекция, информационная                      Практическая работа: практикум                      СРС:                      учебная задача, практическая самостоятельная работа</p>	<p>Представление изделия на промежуточную аттестацию                      Тема 1.1. Изучение ассортимента форм изделий из папье-маше XVIII-XIX вв.                      Тема 1.2. Изучение ассортимента форм изделий из папье-маше XX вв. федоскинской лаковой миниатюрной живописи.</p>	<p>от 0 до 41 баллов - неудовлетворительно                      от 41 до 70 баллов - удовлетворительно                      от 71 до 85 - хорошо                      от 86 до 100 баллов - отлично</p>

Наименование разделов и тем дисциплины	Коды компетенций и индикаторов достижения, формированию которых способствует элемент программы	Результаты обучения (знать, уметь, владеть)	Технология формирования (вид занятия)	Оценочное средство	б-рейтинговая шкала
		<p>изделиям народных художественных промыслов;</p> <ul style="list-style-type: none"> <li>- использовать преобразующие методы стилизации и трансформации для создания новых форм;</li> </ul> <p>Владеть:</p> <ul style="list-style-type: none"> <li>- основными методами конструктивно-пространственного и цветового анализа предметов (разбора формы);</li> <li>- методикой выполнения макетов и моделей изделий народных художественных промыслов;</li> <li>- основными техниками при моделировании и макетировании</li> </ul>			
<p><b>Раздел 2. Основы конструирования и макетирования изделий из папье-маше федоскинской лаковой миниатюрной живописи.</b></p>	<p>ПК-9./ИДК.Б.ПК-9.1</p>	<p>Знать:</p> <ul style="list-style-type: none"> <li>- основные методы макетирования и моделирования изделий народных художественных промыслов;</li> </ul> <p>Уметь:</p> <ul style="list-style-type: none"> <li>- применять основные методы конструктивно-пространственного и цветового анализа предметов (разбора формы),</li> </ul> <p>включать теоретические знания в практическую учебно-</p>	<p>Аудиторная лекция, лекция в формате онлайн: вводная лекция, информационная</p> <p>Практическая работа: практикум</p>	<p>Представление изделия на промежуточную аттестацию</p> <p>Тема 2.1. Макет. Виды макетов федоскинской лаковой миниатюрной живописи.</p>	<p>от 0 до 41 баллов - неудовлетворительно от 41 до 70 баллов - удовлетворительно от 71 до 85 - хорошо от 86 до 100 баллов - отлично</p>



Наименование разделов и тем дисциплины	Коды компетенций и индикаторов достижения, формированию которых способствует элемент программы	Результаты обучения (знать, уметь, владеть)	Технология формирования (вид занятия)	Оценочное средство	б-рейтинговая шкала
		<p>познавательную деятельность;</p> <ul style="list-style-type: none"> <li>- применять художественно-стилистические особенности конкретного вида народных художественных промыслов;</li> <li>- разрабатывать авторские проекты на основе традиций и современных требований к изделиям народных художественных промыслов;</li> <li>- использовать преобразующие методы стилизации и трансформации для создания новых форм;</li> </ul> <p>Владеть:</p> <ul style="list-style-type: none"> <li>- основными методами конструктивно-пространственного и цветового анализа предметов (разбора формы);</li> <li>- методикой выполнения макетов и моделей изделий народных художественных промыслов;</li> <li>- основными техниками при моделировании и макетировании</li> </ul>			
<p><b>Раздел 3. Поисковые упражнения по созданию изделий из папье-маше федоскинской лаковой миниатюрной живописи.</b></p>	<p>ПК-9./ИДК.Б.ПК-9.1</p>	<p>Знать:</p> <ul style="list-style-type: none"> <li>- основные методы макетирования и моделирования изделий народных художественных промыслов;</li> </ul>	<p>Аудиторная лекция, лекция в формате онлайн: вводная лекция, информационная</p> <p>Практическая работа: практикум</p>	<p>Представление изделия на промежуточную аттестацию</p> <p>Тема 3.1. Чертеж формы шкатулки</p>	<p>от 0 до 41 баллов - неудовлетворительно</p> <p>от 41 до 70 баллов - удовлетворительно</p> <p>от 71 до 85 - хорошо</p> <p>от 86 до 100 баллов -</p>

Наименование разделов и тем дисциплины	Коды компетенций и индикаторов достижения, формированию которых способствует элемент программы	Результаты обучения (знать, уметь, владеть)	Технология формирования (вид занятия)	Оценочное средство	б-рейтинговая шкала
		<p>Уметь:</p> <ul style="list-style-type: none"> <li>- применять основные методы конструктивно-пространственного и цветового анализа предметов (разбора формы),</li> <li>включать теоретические знания в практическую учебно-познавательную деятельность;</li> <li>- применять художественно-стилистические особенности конкретного вида народных художественных промыслов;</li> <li>- разрабатывать авторские проекты на основе традиций и современных требований к изделиям народных художественных промыслов;</li> <li>- использовать преобразующие методы стилизации и трансформации для создания новых форм;</li> </ul> <p>Владеть:</p> <ul style="list-style-type: none"> <li>- основными методами конструктивно-пространственного и цветового анализа предметов (разбора формы);</li> <li>- методикой выполнения макетов и моделей изделий народных художественных промыслов;</li> <li>- основными техниками при</li> </ul>	<p>СРС:</p> <p>учебная задача, практическая самостоятельная работа</p>	<p>федоскинской лаковой миниатюрной живописи. Тема 3.2. Чертеж комплекта изделий федоскинской лаковой миниатюрной живописи. Тема 3.3. Макеты изделий федоскинской лаковой миниатюрной живописи. Перечень примерных вопросов для фронтального опроса</p>	<p>отлично</p>

Наименование разделов и тем дисциплины	Коды компетенций и индикаторов достижения, формированию которых способствует элемент программы	Результаты обучения (знать, уметь, владеть)	Технология формирования (вид занятия)	Оценочное средство	б-рейтинговая шкала
		моделировании и макетировании			
<p><b>Раздел 4. Проектирование макета изделия федоскинской лаковой миниатюрной живописи квалификационной (дипломной) работы.</b></p>	ПК-9./ИДК.Б.ПК-9.1	<p>Знать:</p> <ul style="list-style-type: none"> <li>- основные методы макетирования и моделирования изделий народных художественных промыслов;</li> </ul> <p>Уметь:</p> <ul style="list-style-type: none"> <li>- применять основные методы конструктивно-пространственного и цветового анализа предметов (разбора формы), включать теоретические знания в практическую учебно-познавательную деятельность;</li> <li>- применять художественно-стилистические особенности конкретного вида народных художественных промыслов;</li> <li>- разрабатывать авторские проекты на основе традиций и современных требований к изделиям народных художественных промыслов;</li> <li>- использовать преобразующие методы стилизации и трансформации для создания новых форм;</li> </ul> <p>Владеть:</p> <ul style="list-style-type: none"> <li>- основными методами конструктивно-</li> </ul>	<p>Аудиторная лекция, лекция в формате онлайн: вводная лекция, информационная</p> <p>Практическая работа: практикум</p>	<p>Представление изделия на промежуточную аттестацию</p> <p>Тема 4.1. Разработка макета изделия федоскинской лаковой миниатюрной живописи выпускной квалификационной (дипломной) работы.</p> <p>Перечень примерных вопросов для фронтального опроса</p>	<p>от 0 до 41 баллов - неудовлетворительно</p> <p>от 41 до 70 баллов - удовлетворительно</p> <p>от 71 до 85 - хорошо</p> <p>от 86 до 100 баллов - отлично</p>

Наименование разделов и тем дисциплины	Коды компетенций и индикаторов достижения, формированию которых способствует элемент программы	Результаты обучения (знать, уметь, владеть)	Технология формирования (вид занятия)	Оценочное средство	б-рейтинговая шкала
		пространственного и цветового анализа предметов (разбора формы); - методикой выполнения макетов и моделей изделий народных художественных промыслов; - основными техниками при моделировании и макетировании			

**Типовые контрольные задания или иные материалы, необходимые для оценки знаний, умений, навыков и (или) опыта деятельности, характеризующих этапы формирования компетенций в процессе освоения программы дисциплины:**

## **5.2. Оценочные материалы для текущего контроля и промежуточной аттестации по дисциплине**

### **Раздел 1. Изучение ассортимента форм изделий из папье-маше федоскинской лаковой миниатюрной живописи.**

#### **Тема 1.1. Изучение ассортимента форм изделий из папье- маше XVIII-XIX вв.**

1. Назовите ассортимент лаковой миниатюрной живописи фабрики П.И. Коробова (XVIII-XIX вв.)
2. Назовите ассортимент лаковой миниатюрной живописи фабрики П.В. Лукутина (XIX вв.)
3. Назовите различные формы табакерок XIX в.?
4. Перечислите формы шкатулок фабрики П.И. Коробова XIX в.
5. Перечислите формы шкатулок фабрики П.В. Лукутина XIX в.
6. Объясните, в чем отличие между формами изделий, выпускаемых на фабрике П.И. Коробова и выпускаемых на фабрике П.В. Лукутина в XIX веке.
7. Назовите ассортимент лаковой миниатюрной живописи фабрики П. и А. Лукутиных (XIX вв.)
8. Назовите ассортимент лаковой миниатюрной живописи фабрики А.П. Лукутина (XIX вв.)
9. Назовите ассортимент лаковой миниатюрной живописи фабрики Н.А. Лукутина (XIX вв.)

#### **Тема 1.2. Изучение ассортимента форм изделий из папье- маше XX вв. федоскинской лаковой миниатюрной живописи.**

1. Назовите ассортимент лаковой миниатюрной живописи фабрики Н.А. Лукутина (1900-1902гг.)
2. Дайте определение понятию «масштаб».
3. Дайте определение понятию «натуральная величина».
4. Назовите ассортимент лаковой миниатюрной живописи (XX вв.)
5. Назовите отличие форм изделий из папье-маше XIX в. и XX в?

## **Раздел 2. Основы конструирования и макетирования изделий из папье- маше федоскинской лаковой миниатюрной живописи.**

### **Тема 2.1. Макет. Виды макетов федоскинской лаковой миниатюрной живописи.**

1. Что необходимо наметить прежде всего на листе бумаги для выполнения самого чертежа изделия?
2. Дайте определение понятию «аксонометрия».
3. *Выберите правильный ответ.*

Перспектива - это

- Изображение пространства
  - Учение о способах передачи пространства на плоскости изображения
  - Линия положения глаза человека, наблюдающего всё видимое из определенного места
4. *Выберите правильный ответ.* Какой из перечисленных масштабов относится к масштабу уменьшения?
    - 1:2;
    - 1:1;
    - 2:1
  5. *Дополните предложение.* \_\_\_\_\_ от лат. proportio – (соразмерность) – взаимоотношение форм (частей) предмета по их величине, соответствующие определенному облику, характеру целого. Например, соотношение ширины предмета и его высоты.
    - Линия горизонта
    - Пропорция
    - Точка схода
  6. *Выберите правильный ответ.* Масштаб - это
    - отношение длины отрезка на чертеже к его длине в натуре
    - условное изображение

- расстояние между двумя точками на плоскости

7. Выберите правильный ответ. Масштаб 1:10 означает

- 1см линии чертежа соответствует 100см в натуре
- 1см линии чертежа соответствует 1000см в натуре
- 1см линии чертежа соответствует 10см в натуре
- 1см линии чертежа соответствует 500см в натуре

8. Выберите правильный ответ. Макетирование это -

- комплекс способов и приемов объемного воспроизведения формы в виде материальной модели
- рисунок или чертеж тушью
- акварельный рисунок
- полихромная графика

**Что такое «изометрическая проекция»?**

**11. Какой вид называют главным?**

- а) вид спереди
- б) вид снизу
- в) вид сверху
- г) вид сзади

**12. На горизонтальной плоскости изображается**

- а) главный вид
- б) вид сверху
- в) вид справа
- г) вид слева
- д) вид с боку

**13. Видом слева называют?**

- а) изображение на горизонтальной плоскости
- б) изображение на фронтальной плоскости
- в) изображение на профильной плоскости

**14. Вид аксонометрии с двумя одинаковыми коэффициентами называют**

- а) изометрией

б) диметрией

в) прямоугольной

**15. Прямоугольная изометрическая проекция выполняется в осях, расположенных под углами друг к другу**

а) 120, 120, 120 градусов

б) 135, 135, 90 градусов

в) 180, 90, 90 градусов

**Раздел 3. Поисковые упражнения по созданию изделий из папье-маше федоскинской лаковой миниатюрной живописи.**

**Тема 3.1. Чертеж формы шкатулки федоскинской лаковой миниатюрной живописи.**

1. *Выберите правильный ответ.* Какие размеры имеет лист формата А4?

- 297x210;
- 140x270;
- 190x297

2. *Выберите правильный ответ.* В прямоугольной изометрической проекции угол между аксонометрическими осями составляет:

- 30;
- 45;
- 90;
- 120.

3. *Выберите правильный ответ.* Аксонометрические оси можно построить при помощи:

- линейки и циркуля;
- линейки и транспортира;
- линейки;
- циркуля.

4. *Выберите правильный ответ.* Где на листе формата А4 принято размещать подпись

- в левом нижнем углу
- в правом нижнем углу

- в правом верхнем углу

5. *Выберите правильный ответ.* Пропорция - это

- соразмерность, определенное соотношение частей между собой
- система осей
- зрительное равновесие композиции
- упорядоченность элементов формы

6. *Выберите правильный ответ.* Как называются виды на чертеже?

- вид спереди, вид сзади, вид снизу;
- вид спереди, вид сверху, вид сзади;
- вид спереди, вид слева, вид справа;
- вид спереди, вид сверху, вид сбоку.

### **Тема 3.2. Чертеж комплекта изделий федоскинской лаковой миниатюрной живописи.**

1. Назовите общие правила компоновки изображения в заданном формате.
2. Что необходимо наметить прежде всего на листе бумаги для выполнения самого чертежа изделия?
3. Сколько линий, соответствующих форме шкатулке, необходимо отразить на чертеже?
  - для выполнения чертежей изделий
  - для наглядного изображения изделий
  - для определения размеров изделий
4. Выберите правильный ответ. Аксонометрические проекции предметов используют:

### **Тема 3.3. Макеты изделий федоскинской лаковой миниатюрной живописи.**

1. *Выберите правильный ответ.* Способ склеивания макетов «в стык»



- склеиваемые грани слегка сплющивают лезвием ножа, затем соединяют друг с другом с помощью клея
- склеиваемые грани соединяют друг с другом с помощью дополнительных припусков
- с помощью наклонных полных и неполных членений
- с помощью чертежных инструментов

2. *Выберите правильный ответ.* Макетирование это -

- комплекс способов и приемов объемного воспроизведения формы в виде материальной модели
- рисунок или чертеж тушью
- акварельный рисунок
- полихромная графика

3. *Выберите правильный ответ.* Объемная форма это -

- модель, развитая по трем координатам (ширина, длина и высота)
- чертеж на бумаге
- модель, развитая по двум координатам (ширина, длина)
- модель, развитая по одной из трех координат

4. *Способ склеивания макетов с припусками для склеивания*

- склеиваемые грани соединяют друг с другом с помощью дополнительных припусков
- склеиваемые грани слегка сплющивают лезвием ножа, затем соединяют друг с другом с помощью клея
- с помощью наклонных полных и неполных членений
- с помощью чертежных инструментов

#### **Раздел 4. Проектирование макета изделия федоскинской лаковой миниатюрной живописи квалификационной (дипломной) работы.**

##### **Тема 4.1. Разработка макета изделия федоскинской лаковой миниатюрной живописи выпускной квалификационной (дипломной) работы.**

1. *Выберите правильный ответ.* Какой из перечисленных масштабов относится к масштабу увеличения?

А. 1:2;                      Б. 1:1;                      В. 2:1

2. Объясните, каким способом можно увеличить композицию с эскиза.

3. *Выберите правильный ответ.* Масштаб 1:2 означает

- 1см линии чертежа соответствует 200см в натуре
- 1см линии чертежа соответствует 2000см в натуре
- 1см линии чертежа соответствует 2см в натуре
- 1см линии чертежа соответствует 4см в натуре

4. *Выберите правильный ответ.* Масштаб - это

- расстояние между двумя точками на плоскости
- отношение длины отрезка на чертеже к его длине в натуре
- условное изображение

5. *Выберите правильный ответ.* Что означает масштаб 1:1

- масштаб уменьшения
- масштаб увеличения
- натуральная величина

6. *Выберите правильный ответ.* Способ склеивания макетов «в стык»

- склеиваемые грани слегка сплющивают лезвием ножа, затем соединяют друг с другом с помощью клея
- склеиваемые грани соединяют друг с другом с помощью дополнительных припусков
- с помощью наклонных полных и неполных членений
- с помощью чертежных инструментов

7. *Выберите правильный ответ.* Геометрическая характеристика проекции равная исследуемому объекту- это

- натуральная величина
- условное изображение
- пропорция
- масштаб

8. *Выберите правильный ответ.* Какой вид называют профильным?

- вид спереди

- вид снизу
- вид сверху
- вид сбоку

9. *Выберите правильный ответ.* Изометрической называется проекция, в которой при построении предметов размеры откладываются:

- по всем осям в натуральную величину
- по двум осям в натуральную величину
- по одной оси в натуральную величину, по другим – искажение
- по всем осям в прямоугольную величину

**Типовые варианты тестов для осуществления промежуточного контроля:**

1	<b>Какой вид называют главным?</b> а) вид спереди б) вид снизу в) вид сверху г) вид сзади
2	<b>На горизонтальной плоскости изображается</b> а) главный вид б) вид сверху в) вид справа г) вид слева
3	<i>Выберите правильный ответ.</i> Какой вид называют профильным? а) вид спереди б) вид снизу в) вид сверху г) вид сбоку
4	<b>Прямоугольная изометрическая проекция выполняется в осях, расположенных под углами друг к другу</b> а) 120, 120, 120 градусов б) 135, 135, 90 градусов в) 180, 90, 90 градусов
5	<b>Выберите правильный ответ.</b> Сколько градусов в окружности? а) 250 б) 360

	<p>в) 120 г) 90</p>
6	<p><b>Выберите правильный ответ. Под каким углом по отношению друг к другу расположены перпендикулярные прямые?</b> а) 20 б) 56 в) 45 г) 90</p>
7	<p><b>АксонOMETрические проекции предметов используют:</b> а) для наглядного изображения изделий б) для чтения чертежей деталей в) для выполнения чертежей изделий д) для определения размеров изделий</p>
8	<p><b>Коэффициент искажения во фронтальной диметрической проекции равен</b> а) 2 по оси X б) <math>\frac{1}{2}</math> по оси X в) <math>\frac{1}{2}</math> по оси Y г) 2 по оси Y д) 2 по оси Z</p>
9	<p><b>Выберите правильный ответ. Что означает масштаб 1:1</b>  а) масштаб уменьшения  б) масштаб увеличения  в) натуральная величина</p>
10	<p><b>Видом слева называют?</b> а) изображение на горизонтальной плоскости б) изображение на фронтальной плоскости в) изображение на профильной плоскости</p>
11	<p><b>Выберите правильный ответ. Масштаб – это</b>  а) расстояние между двумя точками на плоскости</p>

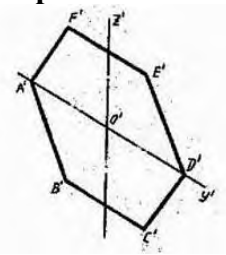
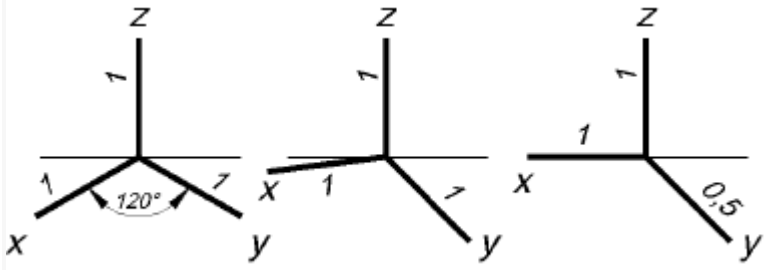
	<p>б) отношение длины отрезка на чертеже к его длине в натуре</p> <p>в) условное изображение</p>
12	<p><b>Косоугольные и прямоугольные проекции являются видами какой проекции?</b></p> <p>а - основной надписи</p> <p>б - расположение осей координат</p> <p>в - проекции</p> <p>г - масштаба</p> <p>д - аксонометрической проекции</p>
13	<p><b>Параллельно какой плоскости проекций расположен шестиугольник, показанный в изометрии?</b></p>  <p>а) фронтальной</p> <p>б) горизонтальной</p> <p>в) профильной</p> <p>г) вертикальной</p> <p>д) аксонометрической</p>
14	<p><b>Определите и укажите, где правильно обозначены коэффициенты искажения по аксонометрическим осям для каждой из аксонометрической проекции.</b></p>  <p>а</p> <p>б</p> <p>в</p>

15	<b>Основная сплошная толстая линия предназначена</b> а) для невидимого контура, б) для осевых линий, в) для видимого контура.
16	<b>Выберите правильный ответ. Какой из перечисленных масштабов относится к масштабу увеличения?</b> а) 1:2; б) 1:1; в) 2:1
17	<b>Какие размеры имеет лист формата А 4?</b> а) 297мм, 210мм, б) 420мм, 297мм, в) 594мм, 420мм, г) 841мм, 594мм
18	<b>Видом слева называют?</b> а) изображение на горизонтальной плоскости, б) изображение на фронтальной плоскости, в) изображение на профильной плоскости
19	<b>Проекцией точки на плоскости называется</b> а) произвольно взятая точка плоскости б) отображение точки пространства на плоскости
20	<b>Плоскость, расположенную перед зрителем, называют</b> а) горизонтальной б) профильной в) фронтальной г) центральной

**Типовые контрольные задания или иные материалы, необходимые для оценки знаний, умений, навыков и (или) опыта деятельности, характеризующих этапы формирования компетенций в процессе освоения программы дисциплины.**

**Практические задания**

1. Линейные зарисовки различных форм изделий из папье- маше XVIII-XIX вв. на формате А4 (6 листов форматом А4).
2. Линейные зарисовки различных форм изделий из папье- маше XX в. на формате А4 (3 листа форматом А4).
3. Разработка макета изделия федоскинской лаковой миниатюрной живописи
4. Выполнение чертежа изделия в изометрической проекции (на формате А4).
5. Выполнение чертежа изделий комплекта в изометрической проекции (на формате А4).

6. Разработка макета изделия федоскинской лаковой миниатюрной живописи
7. Разработка макета изделия ВКР федоскинской лаковой миниатюрной живописи

**Типовой вариант контрольной работы №1 (№2, №3 и т.д.)**

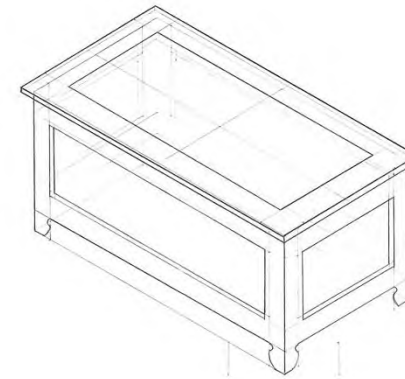
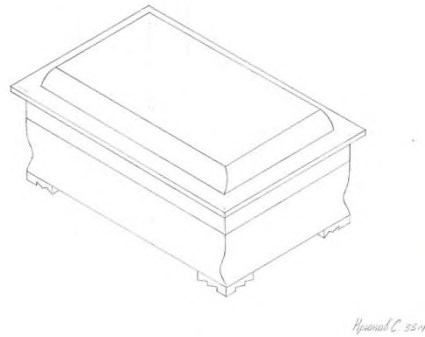
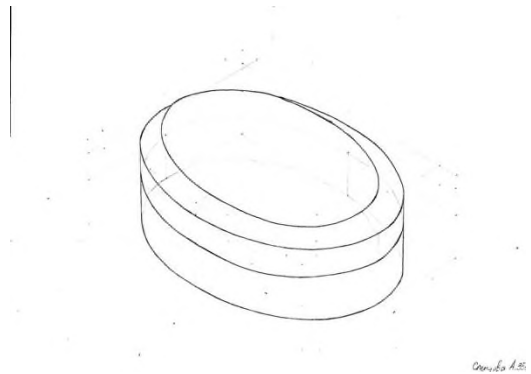

### **5.3 Оценочные материалы для контроля остаточных знаний по дисциплине.**

#### **Типовые тестовые задания для контроля остаточных знаний.**

1. Выберите правильный ответ. Какие три плоскости проекций вы знаете?

- Вертикальная, горизонтальная, наклонная
- Прямая, плоская, объемная
- Фронтальная, горизонтальная, профильная
- Вертикальная, фронтальная, горизонтальная

2. Вид аксонометрии с двумя одинаковыми коэффициентами называют

- изометрией
- диметрией

- прямоугольной

3. Прямоугольная изометрическая проекция выполняется в осях, расположенных под углами друг к другу

- 120, 120, 120 градусов
- 135, 135, 90 градусов
- 180, 90, 90 градусов

4. Под каким углом по отношению друг к другу расположены перпендикулярные прямые?

- 20
- 56
- 45
- 90

5. Выберите правильный ответ. Какой из перечисленных масштабов относится к масштабу уменьшения?

- 1:2;
- 1:1;
- 2:1

6. Выберите правильный ответ. Макетирование это -

- комплекс способов и приемов объемного воспроизведения формы в виде материальной модели
- рисунок или чертеж тушью
- акварельный рисунок
- полихромная графика

7. Выберите правильный ответ. Масштаб - это

- отношение длины отрезка на чертеже к его длине в натуре
- условное изображение
- расстояние между двумя точками на плоскости

8. Выберите правильный ответ. Масштаб 1:5 означает



- 1см линии чертежа соответствует 100см в натуре
- 1см линии чертежа соответствует 50см в натуре
- 1см линии чертежа соответствует 5см в натуре
- 1см линии чертежа соответствует 500см в натуре

9. *Выберите правильный ответ.* Где на листе формата А4 принято размещать подпись

- в левом нижнем углу
- в правом нижнем углу
- в правом верхнем углу

10. *Выберите правильный ответ.* Как называются виды на чертеже?

- вид спереди, вид сзади, вид снизу;
- вид спереди, вид сверху, вид сзади;
- вид спереди, вид слева, вид справа;
- вид спереди, вид сверху, вид сбоку.

10. *Выберите правильный ответ.* Пропорция - это

- соразмерность, определенное соотношение частей между собой
- система осей
- зрительное равновесие композиции
- упорядоченность элементов формы

11. Косоугольные и прямоугольные проекции являются видами какой проекции?

- а - основной надписи
- б - расположение осей координат
- в - проекции
- г - масштаба
- д - аксонометрической проекции

12. Основная сплошная толстая линия предназначена

- а) для невидимого контура,
- б) для осевых линий,
- в) для видимого контура.

13. Выберите правильный ответ. Что означает масштаб 1:1

- масштаб уменьшения
- масштаб увеличения
- натуральная величина

14. Выберите правильный ответ. Какой вид называют профильным?

- вид спереди
- вид снизу
- вид сверху
- вид сбоку
- 

15. Выберите правильный ответ. Изометрической называется проекция, в которой при построении предметов размеры откладываются:

- по всем осям в натуральную величину
- по двум осям в натуральную величину
- по одной оси в натуральную величину, по другим – искажение
- по всем осям в прямоугольную величину

16. Выберите правильный ответ. Аксонометрические проекции предметов используют:

- для выполнения чертежей изделий
- для наглядного изображения изделий
- для определения размеров изделий

17. Прямая (или воображаемая линия), которая делит геометрическую фигуру на две зеркально одинаковых фигуры.

- Ось симметрии
- Радиус
- Луч

18. *Выберите правильный ответ.* Размерные соотношения элементов формы – это...?

- Контраст
- Пропорции
- Равновесие
- Масштаб